



CONFINDUSTRIA

CONNEXT

**VISION
BUSINESS
NETWORKING**

7-8 febbraio 2019



CONFINDUSTRIA

CONNEXT

VISION
BUSINESS
NETWORKING

CONNEXT VISION BUSINESS NETWORKING

Il **7-8 febbraio 2019** Confindustria, in collaborazione con Assolombarda, organizzerà CONNEXT, il primo evento Nazionale di partenariato industriale, che si terrà a **Milano**, e sarà un momento unico di costruzione collettiva di valore, con un forte focus sulla capacità di Confindustria di mettere in connessione e di offrire alle imprese visione e occasioni di crescita attraverso il networking e il business.

L'evento avrà due dimensioni: una espositiva, al Mico, articolata nelle due giornate del 7 e 8 febbraio 2019, e una digitale grazie al Marketplace appositamente realizzato che consentirà di interagire con le imprese presenti, creare le agende B2B, programmare workshop, seminari, incontri.

L'EVENTO: 7-8 FEBBRAIO 2019

Le aziende e i principali player nazionali del mondo economico e finanziario saranno presenti nello spazio del MiCo come protagonisti di incontri B2B, speedpitching, showcase di progetti innovativi, partecipando ai momenti di dibattito su temi strategici o di approfondimento tecnico. Lo spazio espositivo sarà organizzato in **quattro driver tematici** coerenti con la visione di sviluppo e crescita di Confindustria ed una dedicata al **Made in Italy**.

DRIVER TEMATICI

FABBRICA INTELLIGENTE

- BIG DATA
- ROBOTICA E IA
- AUTOMAZIONE AVANZATA
- CYBER SECURITY
- INTERNET OF THINGS
- CLOUD
- REALTÀ AUMENTATA E VIRTUALE
- STAMPA 3D

TERRITORIO LABORATORIO DELLO SVILUPPO SOSTENIBILE

- LOGISTICA
- INFRASTRUTTURE
- SMART MOBILITY
- ECONOMIA CIRCOLARE
- RESILIENZA DEL TERRITORIO
- BONIFICHE E REINDUSTRIALIZZAZIONE
- ENERGIE RINNOVABILI
- TURISMO, VALORIZZAZIONE BENI CULTURALI E PAESAGGISTICI
- INDUSTRIA CREATIVA

PERSONA AL CENTRO DEL PROGRESSO

- SCIENZE DELLA VITA
- OSPEDALITÀ HEALTH-CARE
- SALUTE E BENESSERE
- SERVIZI SOCIO-ASSISTENZIALI/SILVER ECONOMY
- WELFARE AZIENDALE
- SALUTE E SICUREZZA DELLA PERSONA
- FORMAZIONE
- ALIMENTAZIONE
- DOMOTICA
- MODA
- ARREDO/DESIGN

AREE METROPOLITANE MOTORE DELLO SVILUPPO

- RIGENERAZIONE URBANA
- RIQUALIFICAZIONE ENERGETICA
- GENERAZIONE DISTRIBUITA
- CLEAN & SHARING MOBILITY
- SERVIZI AMBIENTALI

MADE IN ITALY NEL MONDO INCONTRI CON LA RETE COMMERCIALE DELLA GERMANIA

- FOOD & BEVERAGE
- MODA & ACCESSORI



IL MARKETPLACE DIGITALE

Le imprese si avvarranno di una vetrina importante, per articolazione e complementarità dei temi, fruibile attraverso un Marketplace digitale: uno spazio virtuale per incontrarsi, guardare oltre i confini del proprio business, accrescere e migliorare le proprie filiere, conoscere nuovi partner, confrontarsi con stakeholder, associazioni, operatori commerciali. Il Marketplace resterà **online anche dopo l'evento, fino a dicembre 2019**, con possibili eventi di richiamo nell'arco dell'anno. Le imprese del Marketplace si profileranno per creare una scheda di presentazione della propria attività che apparirà sul catalogo degli espositori.

Attivando il proprio profilo sul Marketplace le imprese potranno: richiedere e accettare proposte di B2B per il 7 e 8 febbraio 2019 e iscriversi agli eventi che animeranno **CONNEXT**.

Un tool consentirà di organizzare gli incontri, consultare in real time profili e agenda e programma dei lavori.



LA DIMENSIONE INTERNAZIONALE

CONNEXT avrà anche un ambito internazionale, con il coinvolgimento di imprese da un Paese europeo di grande valore per l'Italia come la **Germania**, di aziende ed enti provenienti dal **Marocco**, uno dei più promettenti Paesi dell'area mediterranea, e dall'**area balcanica**, Regione di vicinato di interesse strategico per le imprese italiane. Per il coinvolgimento delle imprese estere Confindustria si avvale della collaborazione di: Confindustria Est Europa, Confindustria Assafrica & Mediterraneo, Confederazione Generale delle imprese del Marocco (Cgem), Federazione delle Imprese Tedesche (**BDI**), Camera di Commercio Italo-Germanica (**AHK**).

Esclusivamente per la Germania, nell'ambito dell'area tematica "Made in Italy nel mondo", è previsto il coinvolgimento di operatori delle reti commerciali, per i settori Food & Beverage e Moda & Accessori, realizzato con il supporto di ICE Agenzia.



RETI D'IMPRESA

Si può partecipare a Connex anche in Rete, iscrivendosi in una sezione dedicata della Piattaforma digitale. Connex rappresenta l'occasione ideale per le imprese in rete o interessate ad aggregarsi: ricerca del partner strategico, opportunità commerciali, progetti condivisi di business e servizi di networking.

RetImpresa è il soggetto di riferimento per avere informazioni, supporto ed essere protagonisti di Connex in Rete.



STARTUP

Connex si apre alle Startup. Il format prevede una call per la partecipazione delle startup, alla chiusura della quale un Comitato scientifico composto da importanti player del settore valuterà le candidature ricevute e selezionerà le startup che verranno ammesse alla valutazione di una Commissione di Confindustria.

Le vincitrici avranno a disposizione in uno spazio dedicato presentando il proprio progetto in una sessione di open innovation coordinata da Digital Magics dedicata ai quattro temi CONNEXT e beneficeranno di un rimborso spese per la partecipazione.

LOCATION

CONNEXT SI TERRÀ A MILANO NELL'INNOVATIVO SPAZIO DI MICO MILANO CONGRESSI. LO SPAZIO ESPOSITIVO EXPO CONNEXT SI ARTICOLERÀ IN:

4 GRANDI AREE TEMATICHE

- che ospiteranno gli espositori, gli speed pitch aziendali e favoriranno il networking e gli incontri, con salottini dedicati ai B2B e "piazze" di aggregazione diffusa con servizi di facilitazione

1 AREA DEDICATA

- agli incontri con le reti commerciali della Germania per le aziende del Food & Beverage e Moda & Accessori con stand espositivi e uno spazio per show cooking e sfilate o showroom

1 SALA PLENARIA

- per gli eventi di apertura e chiusura di Connex

4 SALE

- per eventi tematici organizzati da Confindustria

SPAZI

- per gli eventi proposti da Main Sponsor, Partner ed Espositori

SPAZIO RISTORAZIONE

- con sala dedicata per gli eventi conviviali e servizi di ristorazione diffusa.



CHI PUÒ PARTECIPARE

- Imprese
- Reti d'impresa
- Startup
- Imprese straniere dei Paesi target
- Società di servizi delle Associazioni del Sistema Confindustria
- Visitatori

MODALITÀ DI PARTECIPAZIONE*

Le imprese avranno la possibilità di scegliere differenti modalità di partecipazione, secondo **4 livelli** di ingaggio e investimento:

- Visitatore
- Espositore
- Partner
- Main sponsor

VISITATORE

L'ingresso all'evento è aperto **sia alle aziende associate che non associate.**



Per accedere a CONNEXT le imprese potranno iscriversi al Marketplace e avranno la possibilità di partecipare al programma ufficiale della manifestazione e agli altri eventi.

Il visitatore può scegliere di entrare nel Marketplace digitale e creare un'agenda B2B acquistando il servizio dedicato, previa profilazione aziendale, scegliendo tra le aziende del catalogo espositori.

Le richieste dei B2B sono soggette ad accettazione da parte delle aziende espositrici.

Ogni visitatore che accede al Marketplace potrà organizzare al massimo 5 B2B in ciascuna giornata.

Visitatore associato
Ingresso gratuito
Servizio B2B* 400 euro + I.V.A.

Visitatore non associato
Ingresso 250 euro + I.V.A.
Servizio B2B* 800 euro + I.V.A.

MAIN SPONSOR

I Main Sponsor possono essere grandi realtà istituzionali o private che, per mission e attività, siano trasversali ai 4 driver tematici che aggregheranno le imprese di CONNEXT, con attività rilevanti per l'intero sistema imprenditoriale italiano.

Affiancheranno Confindustria nella costruzione di valore in occasione di questo grande evento identitario con un ruolo attivo nello sviluppo delle tematiche e degli incontri ad esse correlati.

Ai Main Sponsor saranno garantiti una gamma di benefit dedicati e una visibilità diffusa nella due giorni dell'evento e nel relativo percorso di avvicinamento.

Le modalità di partecipazione del Main Sponsor saranno oggetto di confronto diretto con gli organizzatori, che assicureranno la massima visibilità e una presenza in EXPO CONNEXT personalizzata.

(*) Questa brochure ha finalità esclusivamente informative e promozionali.

La definizione di tutti gli aspetti legali e amministrativi verrà inserita nel regolamento dell'evento che sarà pubblicato nella piattaforma digitale del Marketplace Connex e quindi nel contratto che verrà stipulato con Confindustria Servizi dalle aziende interessate ad Expo Connex. Ulteriori informazioni saranno inviate alle imprese interessate previa profilatura aziendale nella sezione "Partecipa" del sito connex confindustria.it

PARTNER

I Partner possono essere soggetti istituzionali o privati, che contribuiscono allo sviluppo del progetto CONNEXT grazie alla loro vision ed expertise, facilitando processi, alimentando know how e proponendo servizi innovativi o tradizionali.

Al partner è assicurata visibilità in loco e specifica in funzione della partnership proposta, nonchè durante il percorso di avvicinamento all'evento.

Le modalità di partecipazione del Partner saranno oggetto di confronto diretto con gli organizzatori, che valorizzeranno la sua visibilità e offriranno una presenza in EXPO CONNEXT personalizzata.

ESPOSITORE

Come espositore l'azienda avrà un ruolo da protagonista nel Marketplace, negli spazi espositivi e nel programma degli eventi, secondo **5 soluzioni** di partecipazione:

Standard
Executive
Silver
Gold
Platinum



SOLUZIONE STANDARD

- Presenza nel Marketplace CONNEXT con **logo di dimensione standard**, previa profilazione aziendale, con possibilità di richiedere e offrire B2B.
- Stand **1.5m x 1.5m** con arredo e personalizzazione standard.
- Spazio dedicato per **1 speed pitch** di 10 minuti di presentazione aziendale inserito nel programma degli eventi di impresa nel Marketplace CONNEXT.
- **2 pass di ingresso** per le due giornate del 7 e 8 febbraio 2019 (in aggiunta ai pass del personale addetto).
- Presenza di **2 professional** aziendali da profilare nel Marketplace per partecipare ai B2B
- Partecipazione agli eventi conviviali **a pagamento** (cena del 7 febbraio e networking lunch del 7 e 8 febbraio).
- Visibilità su www.ilsole24ore.com:
 - logo e link al sito aziendale sul Dossier digitale dedicato all'iniziativa.

Costi:
Azienda associata
1.500 euro + I.V.A.

Azienda non associata
2.500 euro + I.V.A.

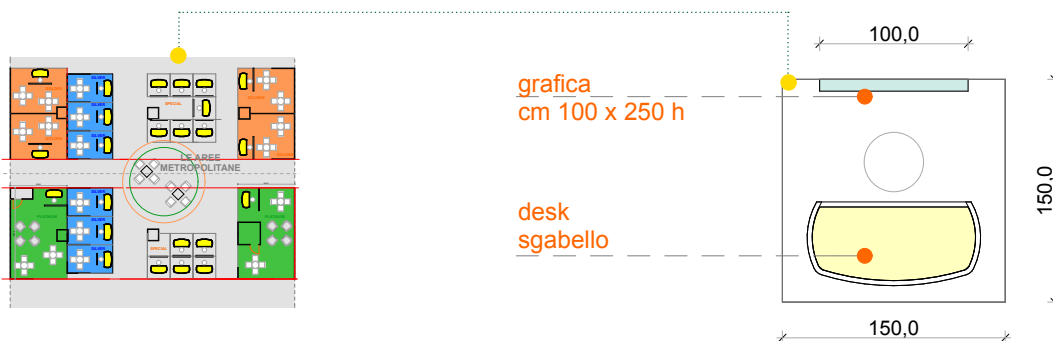

SOLUZIONE EXECUTIVE

- Presenza nel Marketplace CONNEXT con **logo di dimensioni medium**, previa profilazione aziendale, con la possibilità di richiedere e offrire B2B.
- Stand **2,5m x 2,5m** con arredo e personalizzazione standard.
- Spazio dedicato per **2 speed pick** da 10 minuti (1 per ogni giornata) inserito nel programma degli eventi di impresa nel Marketplace CONNEXT.
- **4 pass di ingresso** le due giornate del 7 e 8 febbraio 2019 (in aggiunta ai pass del personale addetto).
- **2 inviti riservati agli eventi conviviali** (cena del 7 febbraio e networking lunch del 7 e 8 febbraio).
- Presenza di **3 professional** aziendali da profilare nel Marketplace per partecipare ai B2B
- Visibilità su www.ilsole24ore.com:
 - campagna on line Box 300x250 pxl (120.000 imps in sezione verticale)
 - logo e link al sito aziendale sul Dossier digitale dedicato all'iniziativa

Costi:

Azienda associata
5.000 euro + I.V.A.

Azienda non associata
7.000 euro + I.V.A.

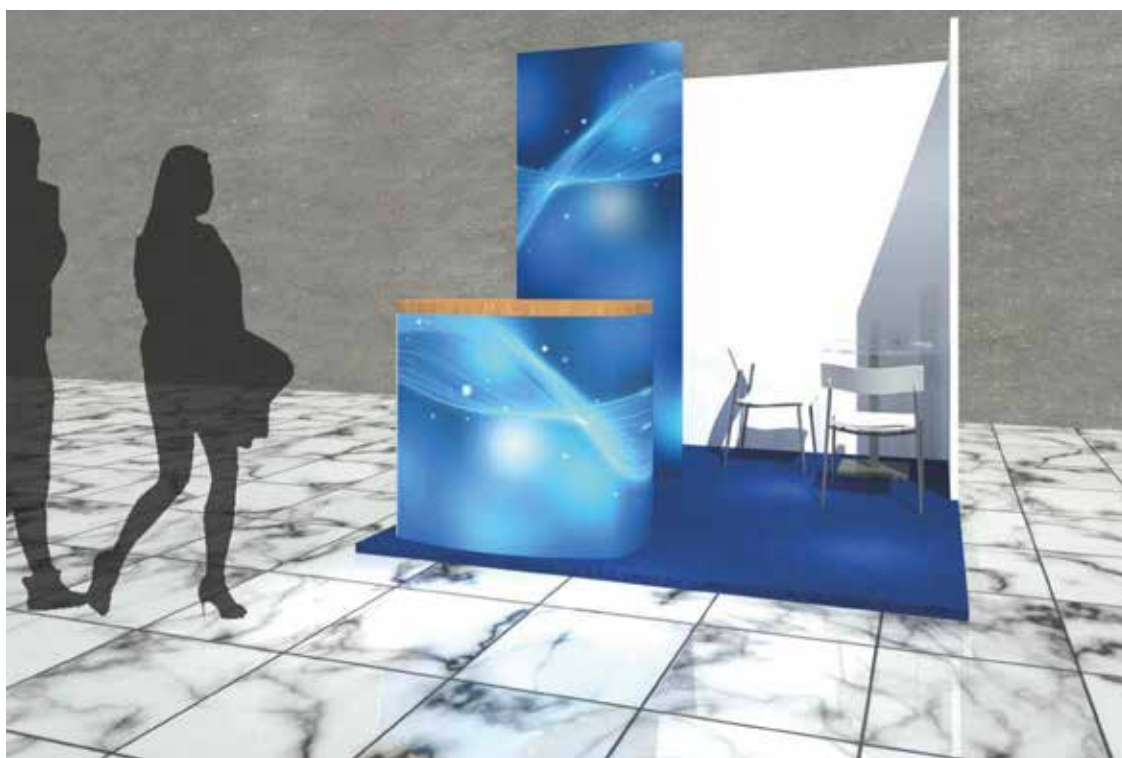
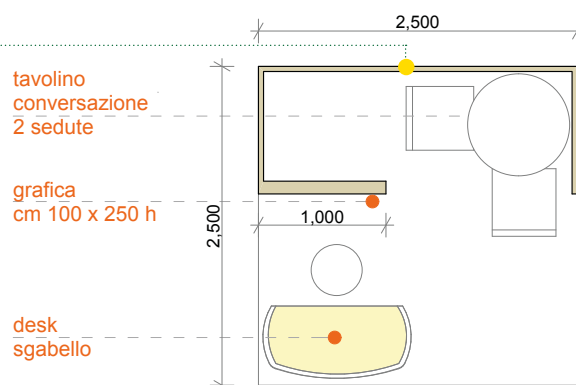
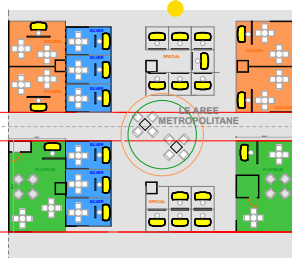

SOLUZIONE SILVER

- Presenza nel Marketplace CONNEXT con **logo di dimensioni plus**, previa profilazione aziendale, con la possibilità di richiedere e offrire B2B.
- Stand **10 mq** con arredo e personalizzazione standard.
- Spazio dedicato per **1 workshop tecnico** (massimo 1 h in sala da 20-30posti) inserito nel programma degli eventi di impresa nel Marketplace CONNEXT.
- **2 pass Vip di ingresso** le due giornate del 7 e 8 febbraio 2019 (in aggiunta ai pass del personale addetto).
- **4 inviti riservati agli eventi conviviali** (cena del 7 febbraio e networking lunch del 7 e 8 febbraio).
- Presenza di **5 professional** aziendali da profilare nel Marketplace per partecipare ai B2B
- Visibilità su www.ilsole24ore.com:
 - 1 settimana di campagna on line Box 300x250 pxl (650.000imps)
 - logo e link al sito aziendale sul Dossier digitale dedicato all'iniziativa

Costi:
15.000 euro + I.V.A.

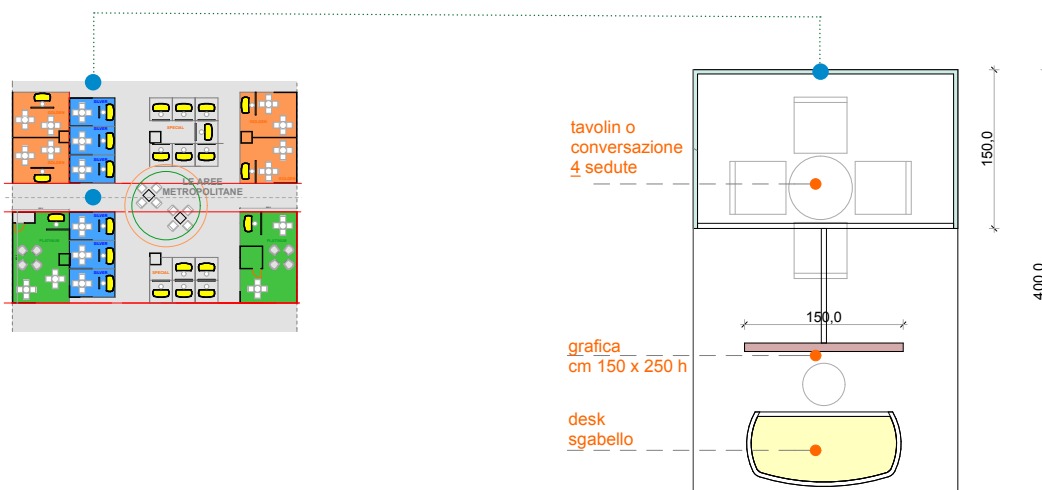

SOLUZIONE GOLD

Soluzione che consente di esprimere la propria leadership di filiera nell'ambito della tematica scelta con un numero di operatori che consente di moltiplicare il numero dei B2B a discrezione dell'azienda e le attività di networking.

- Presenza nel Marketplace CONNEXT con **logo di dimensioni big**, previa profilazione aziendale, con la possibilità di richiedere e offrire B2B.
- Stand **20 mq** con allestimento e personalizzazione standard.
- Spazio dedicato per **1 seminario tematico** (massimo 1:30 h in sala da 60-80 posti) inserito nel programma degli eventi di impresa nel Marketplace CONNEXT.
- **4 pass Vip di ingresso** per il 7 e 8 febbraio 2019 (in aggiunta ai pass del personale addetto).
- **8 inviti riservati agli eventi conviviali** (cena del 7 febbraio e networking lunch del 7 e 8 febbraio).
- Presenza di **10 professional** aziendali da profilare nel Marketplace per partecipare ai B2B
- Visibilità su www.ilsole24ore.com:
 - 10 giorni di campagna on line Box 300x250 pxl (1,6 milioni di imps)
 - logo e link al sito aziendale sul Dossier digitale dedicato all'iniziativa

Costi:
30.000 euro + I.V.A.

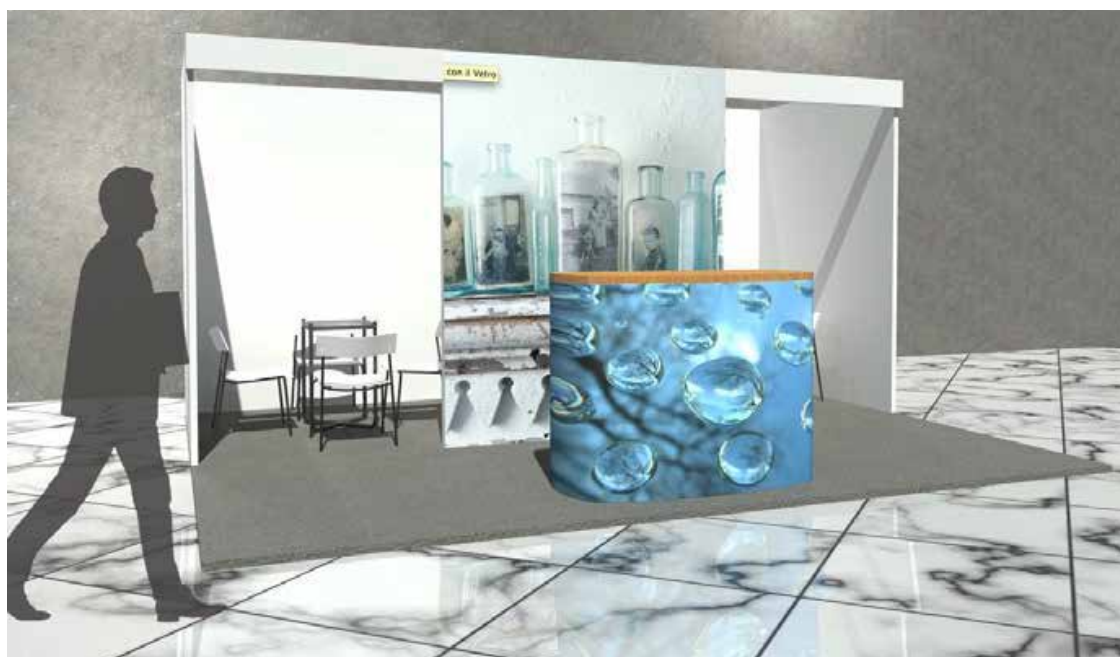
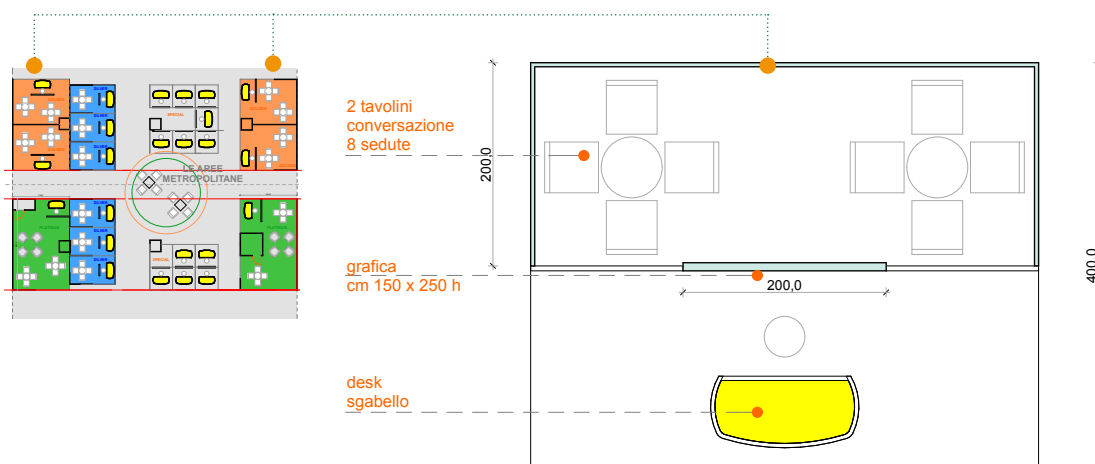

SOLUZIONE PLATINUM

Soluzione che, per dimensione e posizionamento consente di esprimere la propria leadership nell'ambito dell'area tematica scelta con un numero di operatori aperto per massimizzare il numero dei B2B e le attività promozionali e di networking.

- Presenza nel Marketplace CONNEXT con **logo di dimensioni maxi**, previa profilazione aziendale, con la possibilità di richiedere e offrire B2B.
- **Stand 40 mq** con allestimento e personalizzazione standard.
- Spazio dedicato per **2 seminari tematici** (1 per ciascuna giornata, massimo 1:30 h in sala da 60-80 posti) inseriti nel programma degli eventi di impresa nel Marketplace CONNEXT.
- **10 pass Vip di ingresso** per il 7 e 8 febbraio 2019 (in aggiunta ai pass del personale addetto).
- **10 inviti riservati agli eventi conviviali** (cena del 7 febbraio e networking lunch del 7 e 8 febbraio).
- **Nessuna limitazione** nel numero di professional aziendali da profilare nel Marketplace per partecipare ai B2B.
- Visibilità su Il Sole 24 Ore:
 - 1 Junior page (48 mod)
- Visibilità su www.ilsole24ore.com:
 - 1 settimana di campagna con box 300x250pxl (1,7 milioni di imps)
 - Scheda azienda, logo e link al sito aziendale sul Dossier digitale dedicato all'iniziativa

Costi:
50.000 euro + I.V.A.

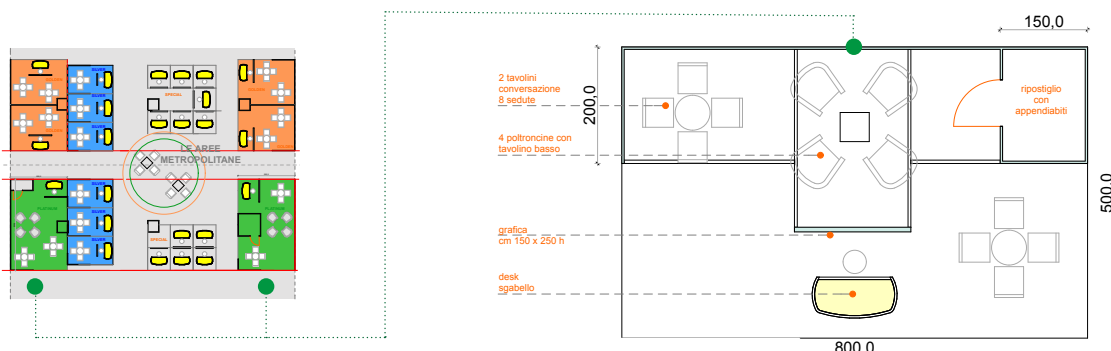

INFORMAZIONI

Tutte le informazioni relative all'evento, al Marketplace e alle modalità di partecipazione sono disponibili su:

connext.confindustria.it

Ulteriori informazioni saranno inviate alle imprese interessate previa profilatura aziendale nella sezione "Partecipa" del sito

connext.confindustria.it

Tutti gli aspetti organizzativi e amministrativi dell'evento saranno curati da:



